



## CURVADORAS HIDRÁULICAS

Para tubos GAS, DIN 2440 y DIN 2441. Pueden realizar ángulos de hasta 180°. Se suministran con tripode, arcón de transporte e instrucciones detalladas de curvado de tubo. La gran fuerza que desarrolla la unidad hidráulica, 15t en el modelo CVT-2 y 20t en la curvadora CVT-3, permite realizar el curvado sin esfuerzo.

Con placas abatibles marcadas indeleblemente para facilitar el posicionamiento de los dados y del tubo a curvar.

Válvula de seguridad.  
Limitador de recorrido.  
Retorno del pistón por resorte interno.

Tubos hasta	2"	3"
Capacidad (t)	15	20
Peso (kg)	59	110,5
Referencia	CVT-2	CVT-3

CVT-2

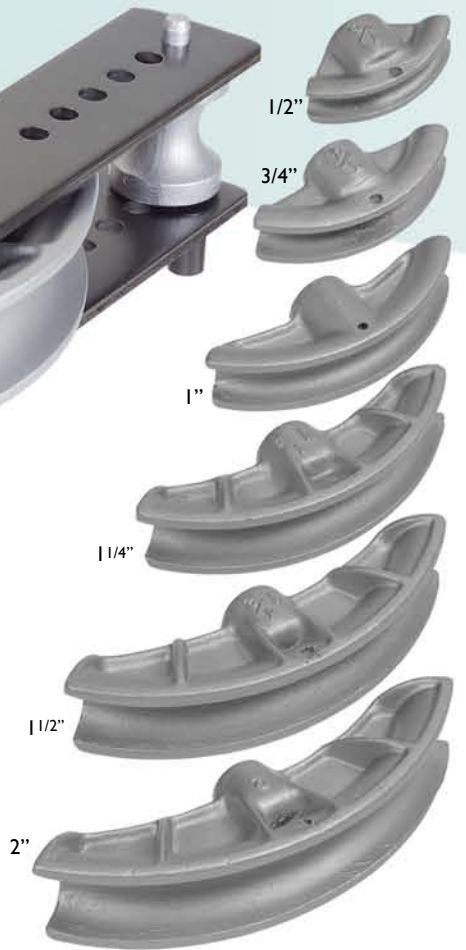

Se suministran los siguientes juegos de hormas:  
CVT-2: 1/2"- 3/4"- 1"- 1 1/4"- 1 1/2" y 2".  
CVT-3: 1/2"- 3/4"- 1"- 1 1/4"- 1 1/2"- 2"- 2 1/2" y 3".

## COMPLEMENTOS



### EXPOSITOR DE GATOS

A-5551. Este expositor facilita la presentación combinada y funcional de los gatos de botella y carretilla de mayor demanda. Completamente desmontable. Peso: 41 kg.

A-5551

Capacidad: 2 toneladas

### CABALLETE

Caballete para afianzar las cargas que han sido elevadas, como medida de seguridad imprescindible.

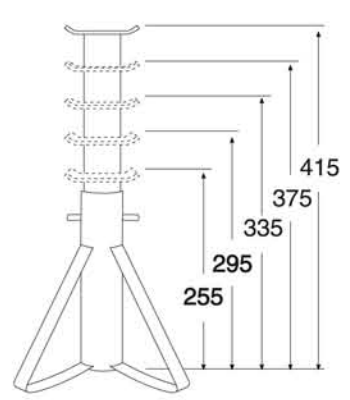

## REPUESTOS

Todos nuestros artículos disponen de juego de reparación. Es imprescindible especificar la referencia del artículo al que van destinados.



A-5535  
Capacidad 2 litros  
A-5536  
Capacidad 5 litros

