

# EQUIPOS DE TALLER

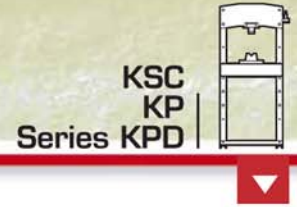

## Prensas

Fabricamos una gama amplia de prensas de banco y columna, estudiadas para la aplicación de grandes fuerzas. Son de un diseño compacto y funcional que integra todos los elementos hidráulicos dentro del chasis, protegiéndolos y ahorrando espacio en el taller.

Disponen de mesa de trabajo ajustable a diversas alturas y de cabrestante para una manipulación fácil y rápida, excepto el modelo KSC-15A/AN.

La prensa KP-100 está equipada con un cilindro de doble efecto, ref. CDRA-93F, para cuyo funcionamiento recomendamos la bomba eléctrica, ref. BED-20.

Los modelos KPD y KP-100 disponen de bomba de dos velocidades, REF. BKD-09 y BMD-6.

Opcionalmente, los modelos KPD pueden llevar la bomba de accionamiento neumático y manual, ref. BKN-09.

Se suministran con 2 apoyos en V y pies con orificios de sujeción al suelo. Se entregan completamente montadas y listas para trabajar.



Cilindro deslizante a lo largo del cabezal en los modelos KPD.



### Juego de placa, adaptador y mandrinos. (Opcional)

A-5552/15 Para prensas de 15 t.

A-5552/30 Para prensas de 30 y 50 t.

Ø 12 - 15/32

Ø 22 - 55/64

Ø 16 - 5/8

Ø 25 - 63/64

Ø 18 - 45/64

Ø 30 - 1 7/32

Ø 20 - 25/32

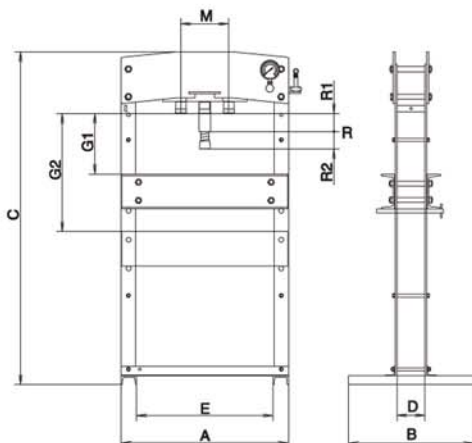

	FUERZA TNS.			
	15	30	50	100
	Referencias			
Con bomba manual	KSC-15A	KPD-30A	KPD-50A	KP-100
Con bomba manual-neumática	KSC-15AN	KPD-30AN	KPD-50AN	
Con bomba eléctrica		KPD-30AE	KPD-50AE	KP-100E
	Medidas mm/in.			
A	605 23 13/16	880 34 5/8	880 34 5/8	1250 49 7/32
B	420 16 1/2	650 25 5/8	650 25 5/8	1000 39 3/8
C	940 37	1770 69 11/16	1810 71 1/4	2000 78 3/4
D	120 4 3/4	145 5 11/16	145 5 11/16	300 11 13/16
E	500 19 11/16	710 27 15/16	710 27 15/16	1000 39 3/8
G1 Mínimo	150 5 7/8	165 6 1/2	165 6 1/2	130 5 1/8
G2 Máximo	450 17 11/16	615 24 7/32	615 24 7/32	930 36 5/8
R1 Recorrido hidráulico	95 3 3/4	120 4 3/4	120 4 3/4	250 9 13/16
R2 Recorrido husillo	75 2 15/16	75 2 15/16	75 2 15/16	----
R Recorrido total	170 6 11/16	195 7 11/16	195 7 11/16	250 9 13/16
M Recorrido lateral	----	250 9 13/16	250 9 13/16	----
Peso kg/lbs	77 / 170	203,5 / 448	239 / 527	939 / 2070